

WS HIGH END PLUS AUDIOBAR

Die WS High End Plus Audiobar ist eine All-In-One Soundlösung mit integrierter DSP-Verstärkereinheit. Ideal für Konferenzräume, Bildungseinrichtungen, Schulungsräume, Hotels, Museen oder Wohnzimmer.

Die Audiobar zeichnet sich durch eine hohe Wiedergabequalität und exzellente Sprachverständlichkeit aus. Durch die außen angeordneten Koaxial-Systeme entsteht ein schönes Stereobild. Das integrierte Subwoofer-Array liefert einen angenehmen und außergewöhnlichen tiefen Bass.

Es gibt zwei als Stereo-Line-In konfigurierte Mono Eingänge. Dafür können entsprechende Eingangs Presets ausgewählt werden. Durch vier voreingestellte Ausgangsqualizer lässt sich eine optimale Raumanpassung einstellen. Zusätzlich zur WS High End Videobar sind in der WS High End Plus Audiobar fünf weitere Subwoofer Lautsprecher integriert. Der Subwoofer-Level lässt sich in 4 Stufen einstellen. Durch somit insgesamt zehn Tieftonlautsprecher wird ein besonders dynamisches und tiefes Bassfundament erzeugt. Weiterhin steht eine drahtlose Audioschnittstelle zur Verfügung.

Unser Zubehör erlaubt es die Audiobar sowohl an die Wand zu montieren, als auch an die VESA-Vorbereitung anzubringen.

OPTIONAL

- Sonderanfertigung/Längen Anpassung bis zu 300 cm
- Sonderfarbe nach RAL
- Tischstandfuß
- TV-Halterung
- Sideboard Schale



EIGENSCHAFTEN

- Audio-Komplett-Lösung
- 2x Stereo Line-In
- 4 Sound Presets zur Raumanpassung
- drahtlose Audioschnittstelle

DSP ELEKTRONIK EIGENSCHAFTEN

- Class-D Verstärker, 4-Kanal mit 300 W RMS
- High-End Pro Audio DSP
- Linear Phase FIR-Filter

AKUSTISCHE & MECHANISCHE EIGENSCHAFTEN

- Stereo Koaxial Chassis
- integriertes Subwoofer-Array ab 45 Hz



ART-NR.	PRODUKTINFO
50611	WS High End Plus Audiobar 65"
50631	WS High End Tischstandfuß
50610	WS High End VESA Halterung bis 65"
50633	WS High End VESA Halterung ab 70"
50794	WS High End Sideboard Schale für Audio-/Videobar
50793	WS High End Audio-/Videobar Längen Anpassung auf 55"
50778	WS High End Audio-/Videobar Längen Anpassung bis 200 cm
50779	WS High End Audio-/Videobar Längen Anpassung bis 250 cm
50795	WS High End Audio-/Videobar Längen Anpassung bis 340 cm
50797	WS High End Audio-/Videobar Sonderfarbe RAL

TECHNISCHE DATEN

65 Zoll

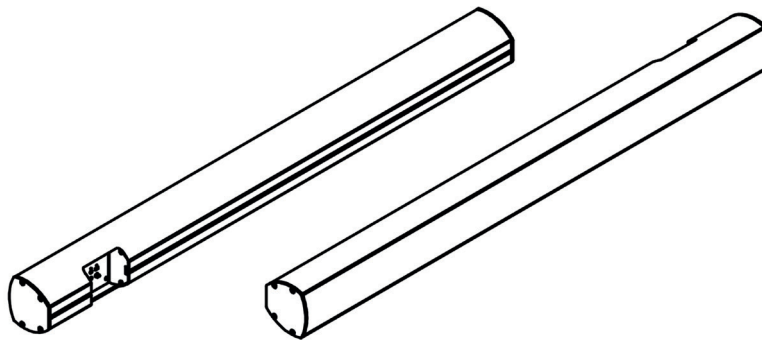
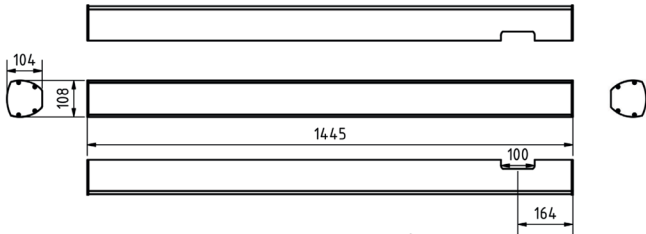

Technische Eigenschaften	
Prinzip	Multi-Media-System aktiv 2.1
Bestückung	Stereo: 2 x 3,5" +1" Dual Concentric Subwoofer: 6 x 3,5" Langhub - Tieftonlautsprecher 4 x 3,5" Passiv Membran Langhub
Abstrahlung (horizontal x vertikal)	80° x 80°
Frequenzgang (-6dB)	45 Hz-22 kHz
SPLmax @10% THD	111dB
Verstärkerleistung	300 W RMS
DSP	DSP 4+2In 4Out mit FIR-Filter RaumEQ, jeweils 4 -Presets
Anschluss	1x Stereo Eingang Line 3,5 mm-Klinke 2x Mono Eingang Line, 3,5 mm-Klinke 1x 4-pol Netzbuchse für Netzteil
Gehäusebeschaffenheit	schwarzes Aluminiumgehäuse Akustikschaum mit Gitter, rückseitige Lautstärke Regler, versenktes Anschlussfeld
Gewicht	8 kg (65")
Abmessung	144,5 x 10,8 x 10,4 cm (65")

Die angegebenen Werte stellen die Mittelwerte einer in Serienherstellung produzierten Einheit dar. Geringe Abweichungen sind im Einzelnen möglich. Bedingt durch fortlaufende technische Verbesserungen behalten wir uns das Recht vor, Design und Spezifikation ohne vorherige Ankündigung zu ändern. Technische Änderungen, Irrtümer und Druckfehler vorbehalten.